

ターム	時間	試合審判	対戦	Aコート		Bコート		Cコート		Dコート	
<Ⅰ>	10:00 <15分>	試合	①	モリターズ 対 ウイングス	⑤	Tailers2 対 ファントムズ	⑨	Tailers1 対 クロコダイルズ		対	
		審判		41 38		13 27		12 19		と	
<Ⅱ>	10:45 <15分>	試合	②	ハドルズ 対 マナティーズ	⑥	ヘアーズ 対 WARRIORS	⑩	Tailers1 対 ロックホッパーズ	⑫	サウナーズ 対 モンキーズ	
		審判		19 20		33 19		30 6		13 6	
<Ⅲ>	11:30 <15分>	試合	④	モリターズ 対 マナティーズ	⑧	ファントムズ 対 ヘアーズ	⑪	クロコダイルズ 対 ロックホッパーズ	⑬	サウナーズ 対 チョコボールズ	
		審判		31 14		25 14		25 19		26 0	
<Ⅳ>	12:15 <15分>	試合	③	ウイングス 対 ハドルズ	⑦	Tailers2 対 WARRIORS		対	⑭	モンキーズ 対 チョコボールズ	
		審判		39 56		13 0				13 13	
休憩<~13:15>				休憩		休憩		休憩		休憩	
<Ⅴ>	13:20 <15分>	試合	⑮	モリターズ 対 サウナーズ	⑯	ファントムズ 対 クロコダイルズ	⑰	モンキーズ 対 ハドルズ		対	
		審判		24 0		25 12		34 14			
<Ⅵ>	14:05 <15分>	試合	⑰	チョコボールズ 対 マナティーズ	⑱	Tailers1 対 ヘアーズ	⑳	ウイングス 対 WARRIORS		対	
		審判		13 13		6 19		33 14			
<Ⅶ>	14:50 <15分>	試合	㉒	モリターズ 対 ファントムズ	㉓	マナティーズ 対 ヘアーズ	㉔	Tailers2 対 ロックホッパーズ		対	
		審判		21 13		25 13		33 12			
最終結果				優勝		準優勝					

■午前

グループA
トーナメント

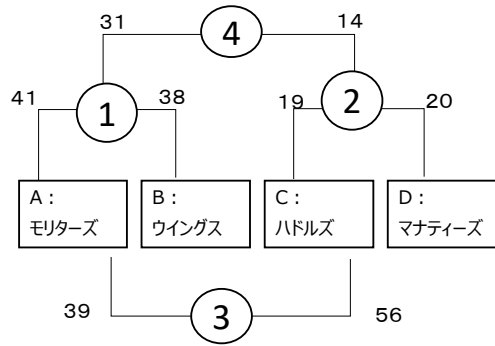

グループB
トーナメント

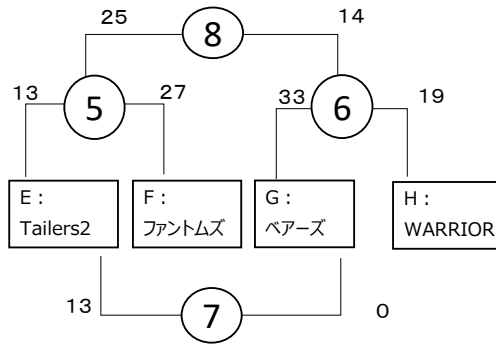

グループC
リーグ戦

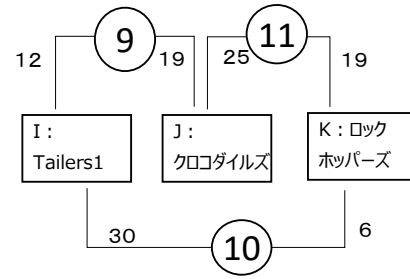

グループD
リーグ戦

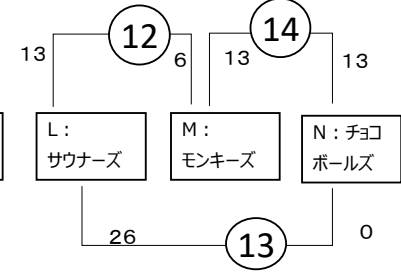

■午後

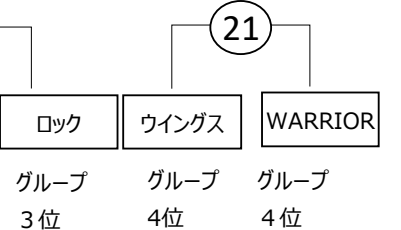
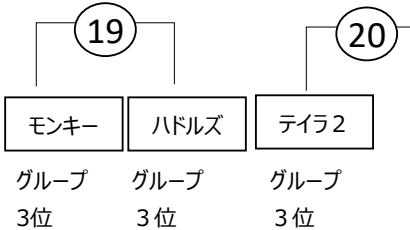
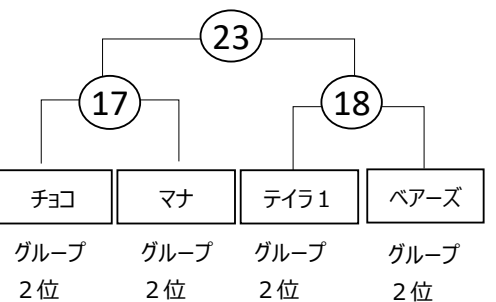
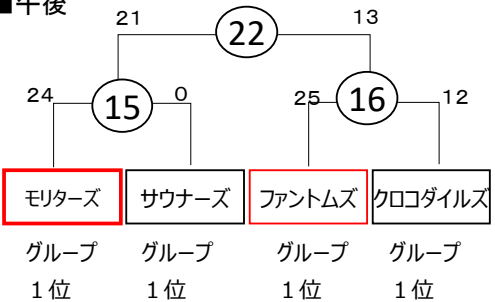

モリターズ	サウナーズ	ファントムズ	クココダイルス	チョコ	マナ	テイヤ1	ペアーズ	モンキー	ハドルズ	テイヤ2	ロック	ウイングス	WARRIOR
グループ	グループ	グループ	グループ	グループ	グループ	グループ	グループ	グループ	グループ	グループ	グループ	グループ	グループ
1位	1位	1位	1位	2位	2位	2位	2位	3位	3位	3位	3位	4位	4位

優勝:モリターズ
準優勝:ファントムズ